

–weishaupt–

manual

Montage- und Betriebsanleitung

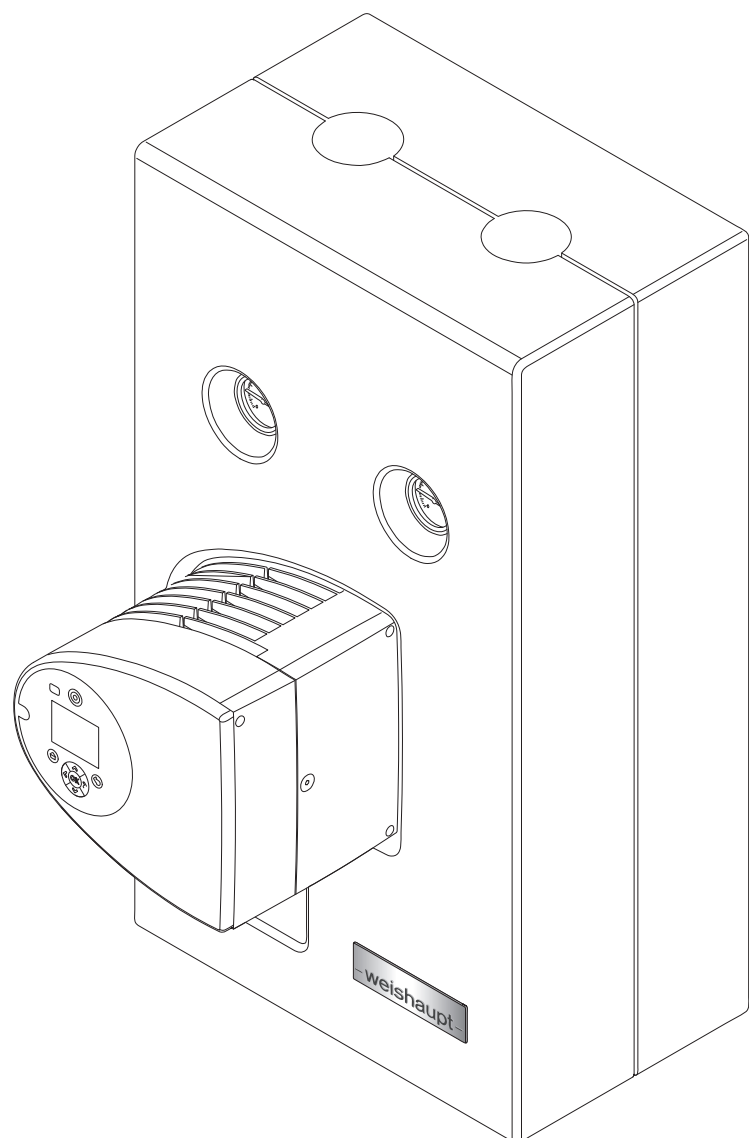

1	Benutzerhinweise	3
	1.1 Zielgruppe	3
	1.2 Symbole in der Anleitung	3
	1.3 Gewährleistung und Haftung	4
2	Sicherheit	5
	2.1 Bestimmungsgemäße Verwendung	5
	2.2 Sicherheitsmaßnahmen	5
	2.2.1 Persönliche Schutzausrüstung (PSA)	5
	2.2.2 Normalbetrieb	5
	2.2.3 Elektrische Arbeiten	5
	2.3 Entsorgung	5
3	Produktbeschreibung	6
	3.1 Technische Daten	6
	3.1.1 Elektrische Daten	6
	3.1.2 Umgebungsbedingungen	6
	3.1.3 Medium	6
	3.1.4 Leistung	7
	3.1.5 Betriebsdruck	8
	3.1.6 Abmessungen	8
4	Montage	9
5	Installation	10
	5.1 Elektroanschluss	10
	5.2 Hydraulikanschluss	11
6	Technische Unterlagen	12
	6.1 Umrechnungstabelle Druckeinheit	12
7	Notizen	13

1 Benutzerhinweise

Originalbetriebsanleitung



Diese Anleitung ist Bestandteil vom Gerät und muss am Einsatzort aufbewahrt werden.

Vor Arbeiten am Gerät die Anleitung sorgfältig lesen.

1.1 Zielgruppe





Die Anleitung wendet sich an Betreiber und qualifiziertes Fachpersonal. Sie ist von allen Personen zu beachten, die am Gerät arbeiten.

Arbeiten am Gerät dürfen nur Personen mit der dafür erforderlichen Ausbildung oder Unterweisung durchführen.

Entsprechend der EN 60335-1 gelten für den Betreiber folgende Vorgaben

Dieses Gerät kann von Kindern ab 8 Jahren und darüber sowie von Personen mit verringerten physischen, sensorischen oder mentalen Fähigkeiten oder Mangel an Erfahrung oder Wissen benutzt werden, wenn sie beaufsichtigt oder bezüglich des sicheren Gebrauchs des Gerätes unterwiesen wurden und die daraus resultierenden Gefahren verstehen. Kinder dürfen nicht mit dem Gerät spielen. Reinigung und Benutzer-Wartung dürfen nicht von Kindern ohne Beaufsichtigung durchgeführt werden.

1.2 Symbole in der Anleitung

 GEFAHR	Gefahr mit hohem Risiko. Nichtbeachten führt zu schwerer Körperverletzung oder Tod.
 WARNUNG	Gefahr mit mittlerem Risiko. Nichtbeachten kann zu schwerer Körperverletzung oder Tod führen.
 VORSICHT	Gefahr mit geringem Risiko. Nichtbeachten kann zu leichter bis mittlerer Körperverletzung führen.
 HINWEIS	Nichtbeachten kann zu Sachschaden oder Umweltschaden führen.
	wichtige Information
▶	Fordert zu einer direkten Handlung auf.
✓	Resultat nach einer Handlung.
▪	Aufzählung
...	Wertebereich oder Auslassungszeichen
xx	Platzhalter für Ziffern, z. B. Sprachenschlüssel bei Druck-Nr.
Anzeigetext	Schriftart für Text, der in der Anzeige erscheint.

1 Benutzerhinweise

1.3 Gewährleistung und Haftung

Gewährleistungs- und Haftungsansprüche bei Personen- und Sachschäden sind ausgeschlossen, wenn sie auf eine oder mehrere der folgenden Ursachen zurückzuführen sind:

- nicht bestimmungsgemäße Verwendung
- Nichtbeachten der Anleitung
- Betrieb mit nicht funktionsfähigen Sicherheits- oder Schutzeinrichtungen
- Weiterbenutzung trotz Auftreten von einem Mangel
- unsachgemäßes Montieren, Inbetriebnehmen, Bedienen und Warten
- unsachgemäß durchgeführte Reparaturen
- keine Verwendung von Weishaupt-Originalteilen
- höhere Gewalt
- eigenmächtige Veränderungen am Gerät
- Einbau von Zusatzkomponenten, die nicht gemeinsam mit dem Gerät geprüft wurden
- nicht geeignete Medien
- Mängel in den Versorgungsleitungen

2 Sicherheit

2.1 Bestimmungsgemäße Verwendung

Die Hydraulikgruppe ist ausschließlich für Heizwasser nach VDI 2035 geeignet.

Die Technischen Daten müssen eingehalten werden [Kap. 3.1].

Das Gerät darf nur in geschlossenen Räumen betrieben werden.

Der Aufstellraum muss den örtlichen Bestimmungen entsprechen und frostsicher sein.

Unsachgemäße Verwendung kann:

- Leib und Leben vom Benutzer oder Dritter gefährden
- das Gerät oder andere Sachwerte beeinträchtigen

2.2 Sicherheitsmaßnahmen

Sicherheitsrelevante Mängel müssen umgehend behoben werden.

2.2.1 Persönliche Schutzausrüstung (PSA)

Bei allen Arbeiten die erforderliche persönliche Schutzausrüstung verwenden.

Die persönliche Schutzausrüstung schützt den Träger bei Arbeiten am Gerät.

Sicherheitsschuhe müssen bei allen Arbeiten am Gerät getragen werden.

2.2.2 Normalbetrieb

- Alle Schilder am Gerät lesbar halten und ggf. austauschen.
- Gerät nur mit geschlossener Abdeckung betreiben.

2.2.3 Elektrische Arbeiten

Bei Arbeiten an spannungsführenden Bauteilen beachten:

- Unfallverhütungsvorschriften (z. B. DGUV Vorschrift 3) und örtliche Vorschriften
- Werkzeuge nach EN IEC 60900 verwenden

2.3 Entsorgung

Materialien und Komponenten sach- und umweltgerecht über eine autorisierte Stelle entsorgen. Dabei die örtlichen Vorschriften beachten.

3 Produktbeschreibung

3 Produktbeschreibung

3.1 Technische Daten

3.1.1 Elektrische Daten

	WHI pump 40-10 #2	WHI pump 50-10 #2	WHI pump 50-15 #2
Netzspannung/Netzfrequenz	230 V / 50 Hz	230 V / 50 Hz	230 V / 50 Hz
Nennstrom	0,20 ... 1,50 A	0,22 ... 1,91 A	0,23 ... 2,75 A
Leistungsaufnahme	18 ... 348 W	21 ... 429 W	22 ... 601 W
Schutzklasse	IPX4D	IPX4D	IPX4D

Kein externer Motorschutz erforderlich.

3.1.2 Umgebungsbedingungen

Temperatur im Betrieb	0 °C ... +40 °C
Temperatur bei Transport/Lagerung	-40 °C ... +70 °C
relative Luftfeuchtigkeit	max 95 %, keine Betauung
Temperatur Medium	-10 °C ... +110 °C
Aufstellhöhe	max 2000 m ⁽¹⁾

⁽¹⁾ Für eine höhere Aufstellhöhe ist Rücksprache mit Weishaupt erforderlich.

3.1.3 Medium

Heizwasser	nach VDI 2035
------------	---------------

3.1.4 Leistung

WHI pump 40-10 #2 und WHI pump 50-10 #2

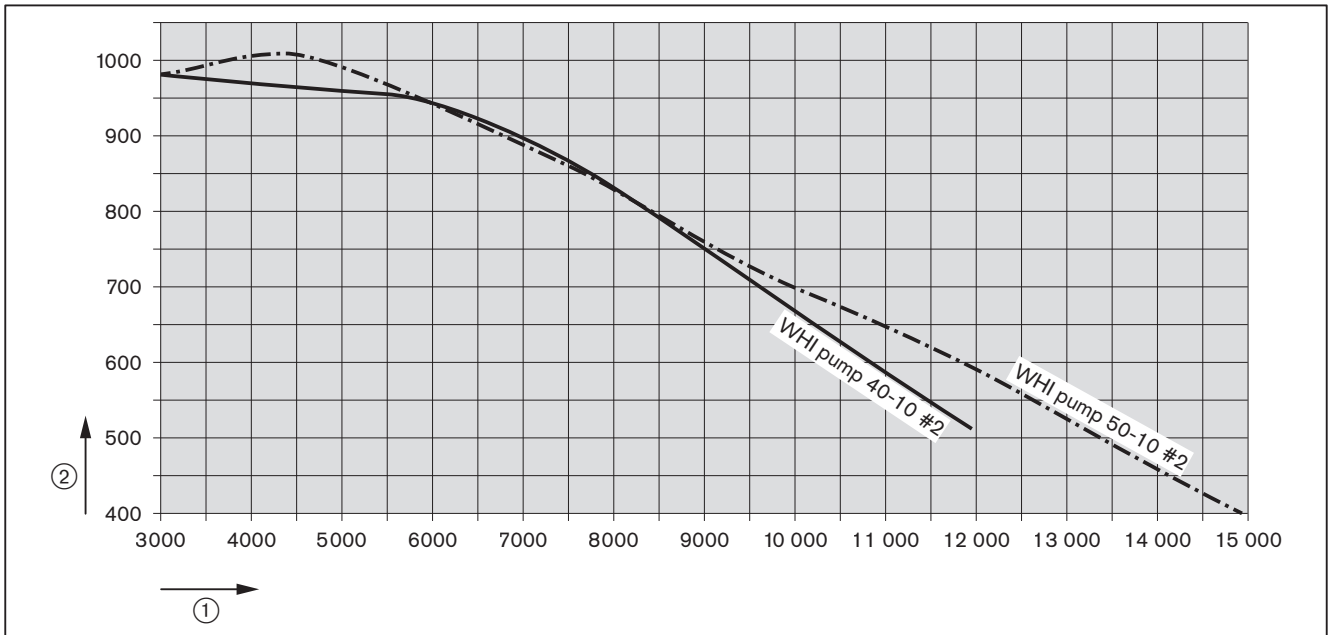

- ① Durchfluss [l/h]
- ② Restförderhöhe [mbar]

WHI pump 50-15 #2

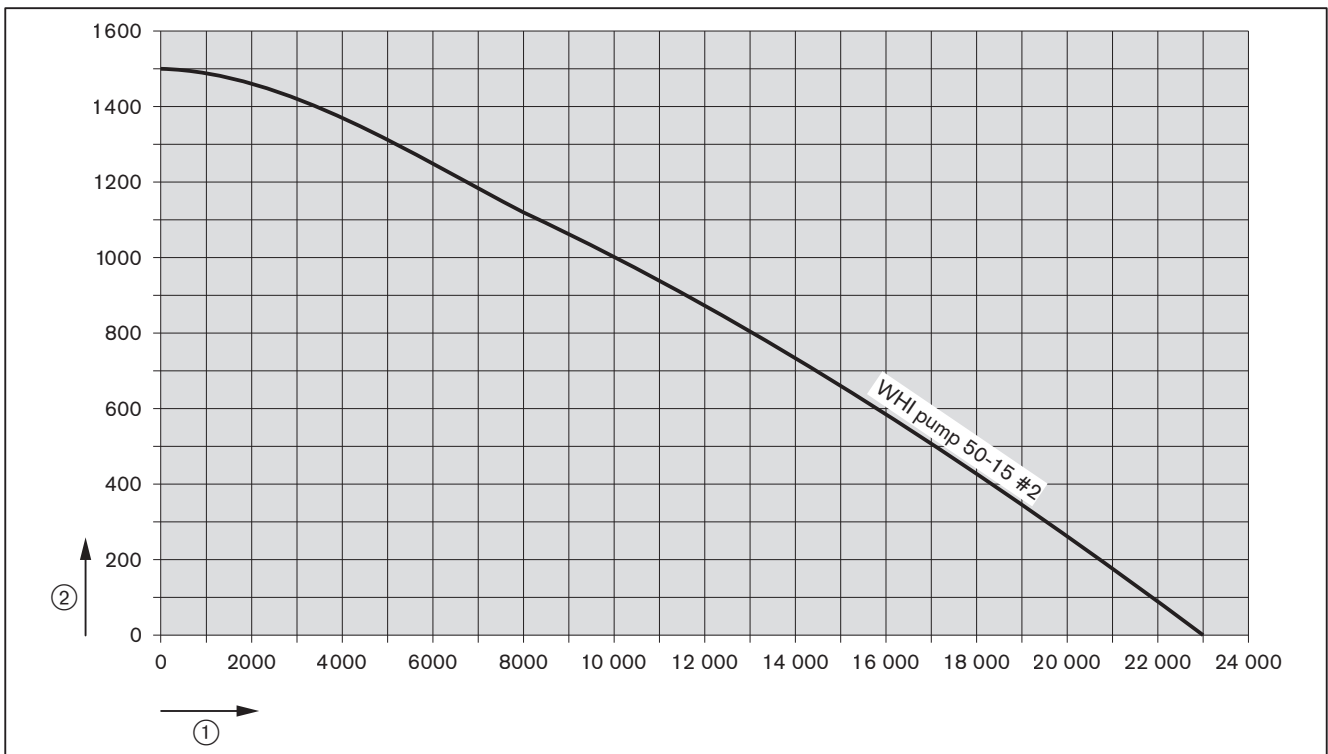

- ① Durchfluss [l/h]
- ② Restförderhöhe [mbar]

3 Produktbeschreibung

3.1.5 Betriebsdruck

Betriebsdruck

| max 6 bar

3.1.6 Abmessungen

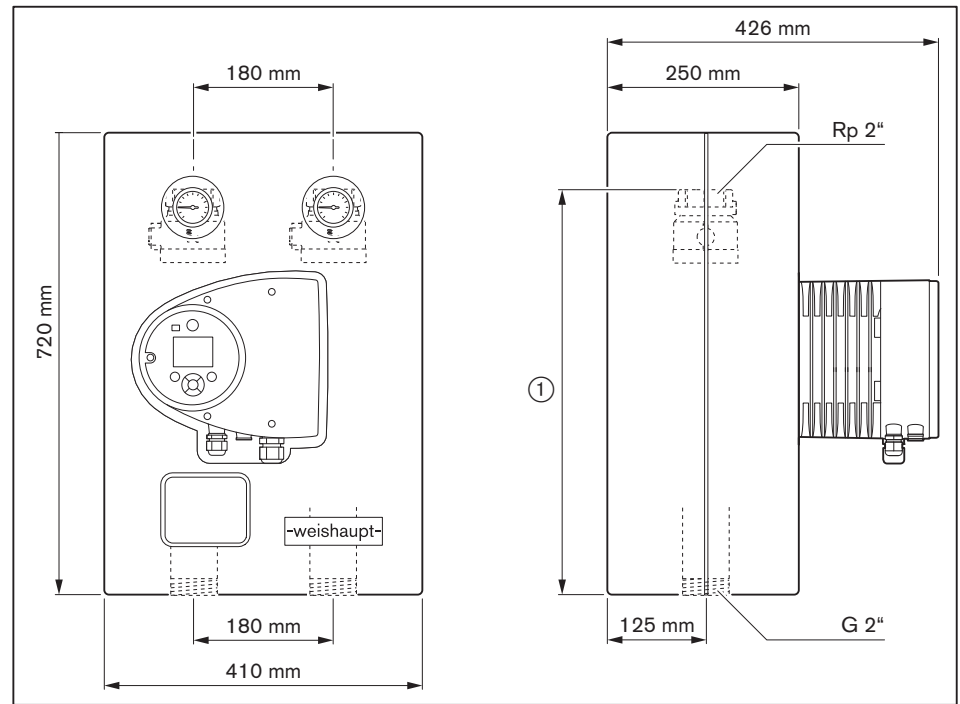

- ① WHI pump 40-10 #2: 552 mm
- WHI pump 50-10 #2: 612 mm
- WHI pump 50-15 #2: 612 mm

4 Montage



Die Hydraulikgruppe muss mechanisch spannungsfrei montiert werden.

- ▶ Dichtungen ① einsetzen und Hydraulikgruppe am Verteiler montieren.
- ▶ Anschlüsse ② mit Dichtmaterial versehen und an der Hydraulikgruppe montieren.
- ▶ Wärmedämmung montieren.

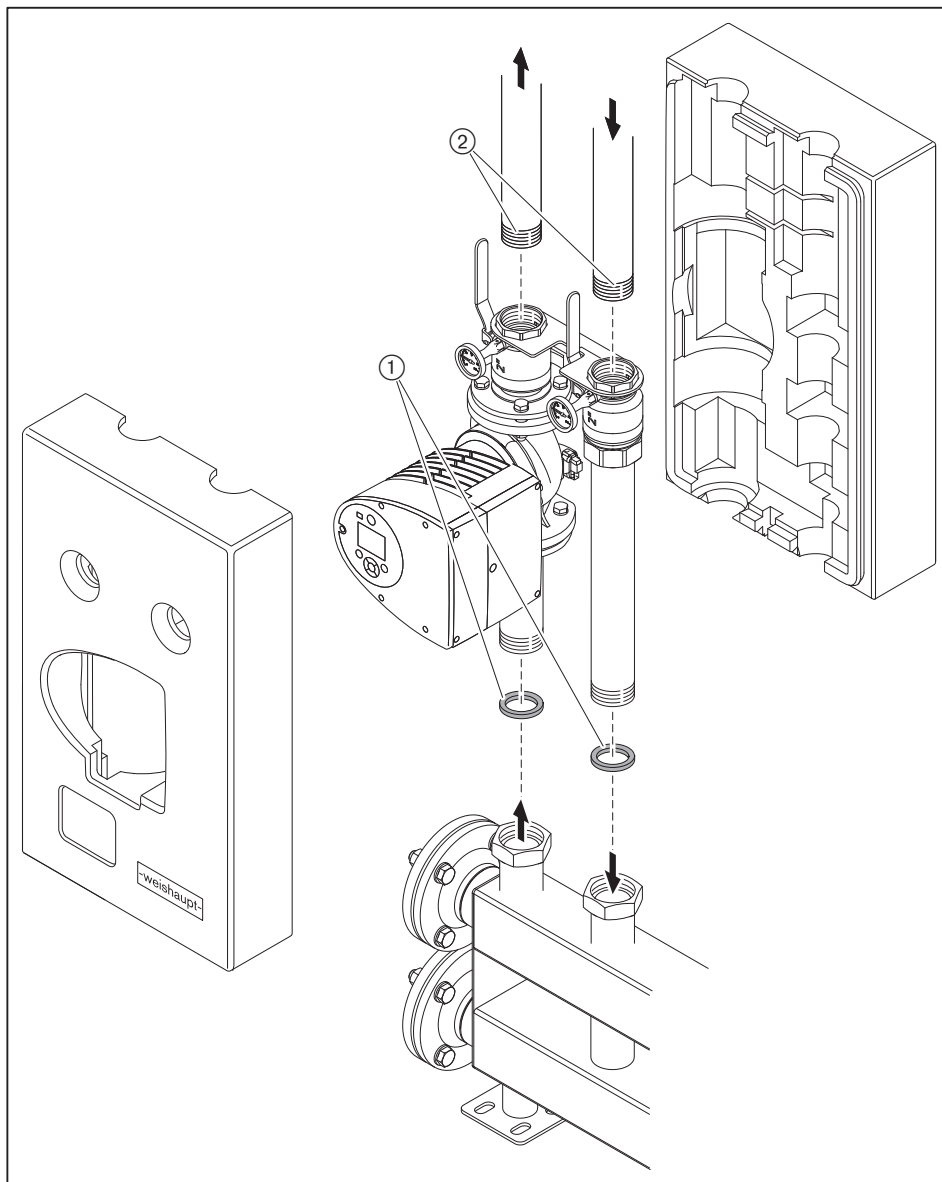

5 Installation

5 Installation

5.1 Elektroanschluss



Lebensgefahr durch Stromschlag

Arbeiten unter Spannung kann zu Stromschlag führen.

- ▶ Vor Beginn der Arbeiten, Gerät von der Spannungsversorgung trennen.
- ▶ Gegen unerwartetes Wiedereinschalten sichern.



Überspannung durch Isolationswiderstandprüfung

Prüfspannung kann Pumpenelektronik beschädigen.

- ▶ Vor der Prüfung Pumpe elektrisch vom System trennen.

Der Elektroanschluss darf nur von elektrotechnisch ausgebildetem Fachpersonal durchgeführt werden. Dabei die örtlichen Vorschriften beachten.

- ▶ Klemmkasten der Pumpe öffnen.
- ▶ Spannungsversorgung ① anschließen.

Brücke ② darf nicht entfernen werden.

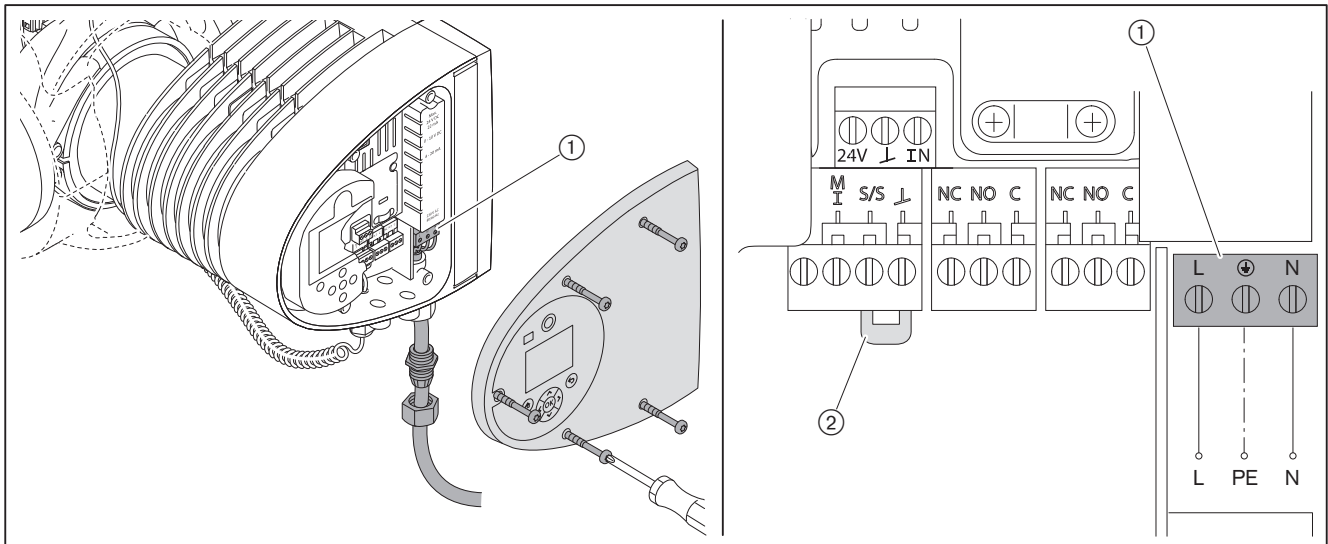

- ▶ Pumpe am Erweiterungsmodul (Zubehör) anschließen.

5.2 Hydraulikanschluss

Rückflussverhinderer

Der Kugelhahn im Vorlauf ist mit einem Rückflussverhinderer ausgerüstet. Zur Befüllung vom System muss der Rückflussverhinderer aufgestellt sein.

- ▶ Hebel in Stellung ② bringen.
- ✓ Der Rückflussverhinderer ist aufgestellt und ermöglicht eine Entlüftung vom System.
- ▶ System füllen.

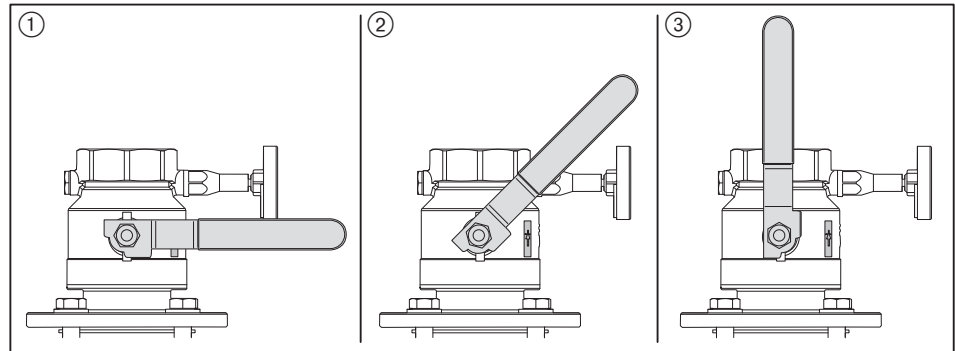

- ① Stellung ZU
- ② Stellung Befüllung
- ③ Stellung AUF

6 Technische Unterlagen

6 Technische Unterlagen

6.1 Umrechnungstabelle Druckeinheit

Bar	Pascal			
	Pa	hPa	kPa	MPa
0,1 mbar	10	0,1	0,01	0,00001
1 mbar	100	1	0,1	0,0001
10 mbar	1 000	10	1	0,001
100 mbar	10 000	100	10	0,01
1 bar	100 000	1 000	100	0,1
10 bar	1 000 000	10 000	1 000	1

7 Notizen

7 Notizen

Das ist Zuverlässigkeit. C'est la fiabilité. That's reliability. Questa è affidabilità. 信頼性とは、ころいろものです。Това е надеждност. Ez a megbízhatóság. Đó là sự đáng tin cậy. اردن رقابارت المؤمنان است To je zanesljivost. Güvence budur. Αυτό σημαίνει αξιοπιστία. 그것은 바로 신뢰성입니다. To je spoľahlivosť. Dat is betrouwbaarheid. Tämä on luotettavuutta. هذه هي الوثوقية See on usaldusväärsus. Pouzdana tvrtka. To jest niezawodność. นั่นคือความเชื่อถือได้ Це надійність. Isto é fiabilidade. To je spolehlivost. यही विश्वसनीयता है. Det är pålitlighet. זאת אמינות. Esto es fiabilidad. Это надёжность. Itulah kepercayaan. 值得信赖。Is é sin iontaofacht. Iyan ang maaasahan. Aceasta este fiabilitatea. اتى ن سوشو سه مو. Tai - patikimumas. Det er pålitelighet. Tā ir uzticamība. Sa se fyab. To je pouzdanost. La fiabilité avant tout. Det er pålidelighed.